

Linked Open Data for a Data-Rich History of Hispanic-American Literature

Danilo Penagos Jaramillo
Eberhard Karls Universität Tübingen
danilo.penagos@udea.edu.co

International Conference
Linked Open Data and Literary Studies
November 19-20, 2024
Freie Universität Berlin

Linked Open Data in the context of the humanities...

A new paradigm

- to link or connect different sources of information
- to explore the potential of the intersection between the qualitative and the quantitative (Kudera et al., 2024)

*Digitization and
Analysis of Cultural
Transfers in Colombian
Literary Magazines
(1892-1950)*

- Corpora: 28 cultural and literary magazines
- Quantitative and qualitative analysis
- Social Network Analysis
- Integration of data collection models (datasets) with other research projects

Periodicals and Literary History in Hispanic America

Periodicals

- as a privileged source
- allow to write a literary history beyond the canon
- allow to recover authors and female authors
- allow to study literary phenomena from a transnational and relational perspective

“LOD represents a crucial step in taking full advantage of digital resources through the integration of the web open sources with open, reusable metadata and its enrichment”
(Lahti et al., 2019, p. 5)

Information Services and Scientific and Bibliographic Databases

The screenshot shows the Redalyc website homepage. At the top, there is a navigation bar with the Redalyc logo and the text "Sistema de Información Científica Redalyc". Below this, there are three columns of text: "Red de revistas científicas de Acceso Abierto Diamante", "Infraestructura abierta no comercial propiedad de la academia", and "Redalyc / AmelICA". The main content area features a search bar with the text "Buscar en redalyc" and a search input field. Below the search bar, there are four statistics: "1,742 Revistas en línea", "826 Instituciones", "35 Países", and "819,193 Artículos". At the bottom, there is a banner with the text "¡Ayúdanos a alcanzar el objetivo!" and "PUBLICACIÓN EN ACCESO ABIERTO DIAMANTE".

Redalyc. Sistema de Información Científica
<https://redalyc.org/redalyc/acerca-de/open-data.html>

The screenshot shows the SciELO Data website homepage. At the top, there is a navigation bar with the Dataverse logo and the text "SciELO Data". Below this, there is a search bar and a navigation menu with options like "Pesquisa", "Guia do usuário", "Suporte", "Português", and "Iniciar sessão". The main content area features a search bar with the text "SciELO Data" and a search input field. Below the search bar, there are two statistics: "12,679 Downloads" and "Contato" and "Compartilhar". The main content area also features a banner with the text "Antes de realizar cualquier depósito, consulte los Términos e condiciones de uso del repositorio SciELO Data." and "Antes de realizar cualquier depósito, consulte el Términos y condiciones de uso de SciELO Data." and "Before any deposit, consult the SciELO Data Terms and Conditions of Use."

SciELO Data
<https://data.scielo.org/>

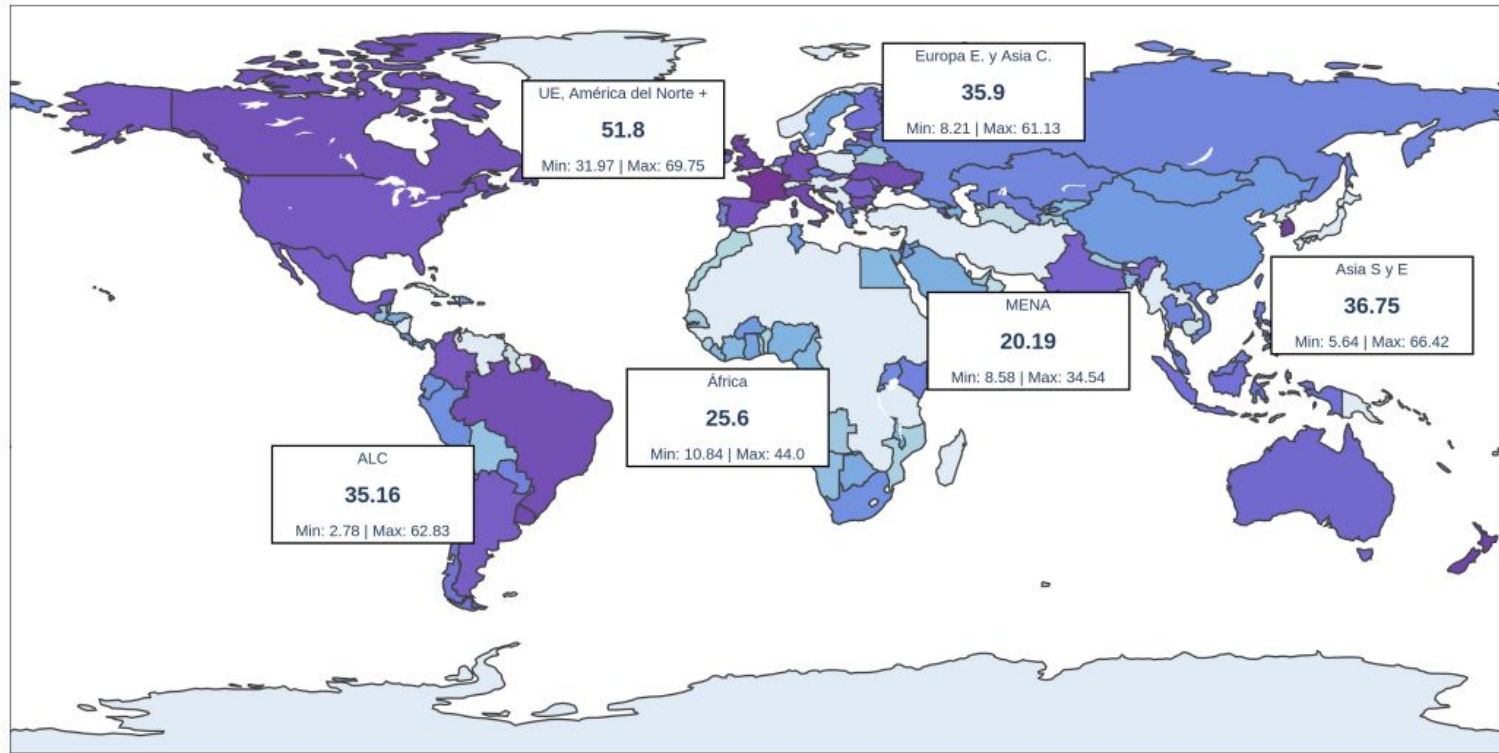



Acceso libre y gratuito al patrimonio cultural digital iberoamericano

Todos los campos ▾ →

► Búsqueda avanzada

Inicio

Colecciones

Acerca de BDPI

Participantes

Colecciones Destacadas



Mapas

Una de las colecciones más valiosas y fascinantes, con mapas y atlas manuscritos e impresos, auténticas joyas de la cartografía.

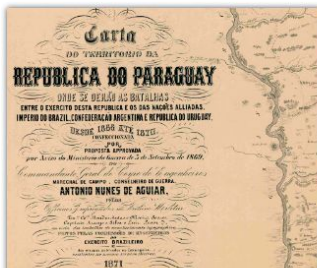

La Guerra Grande

Esta colección reúne recursos de diferentes países sobre la llamada "Guerra Grande" (o "Guerra de la Triple Alianza" o "Guerra del Paraguay") que tuvo lugar entre 1864 y 1870.

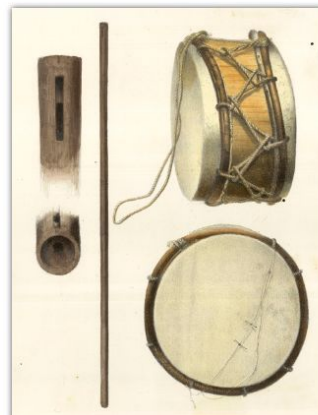

Registros sonoros

Digitization Initiatives for Periodicals

ahira
Archivo Histórico de
Revistas Argentinas

SOBRE EL PROYECTO

ARCHIVO DE REVISTAS

ESTUDIOS CRÍTICOS

OTRAS COLECCIONES
DIGITALES

INTEGRANTES

AHIRA EN LOS MEDIOS

CONTACTO



<https://ahira.com.ar/>



NOVEDADES



QUIÉNES SOMOS EQUIPO REVISTAS ESTUDIOS CONTACTO

AHIRA. Archivo Histórico de Revistas Argentinas
<https://ahira.com.ar/>

Archivo Rebelde

Buscar 🔍 Gráfico de Barras y Líneas Gráfico de Red

Crear Cuenta Ingresar 🌐 Español

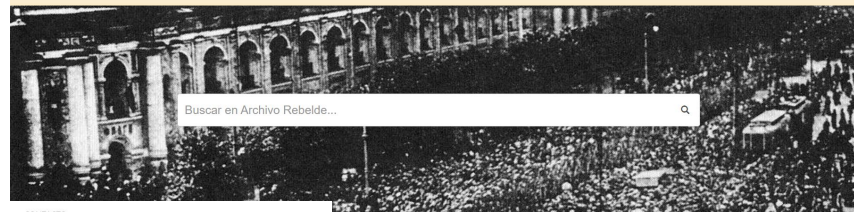

Buscar en Archivo Rebelde...

Adelante

Mtro. de Seguridad Pasa Sobre
la Corte Suprema de Justicia

Trabajo



Archivo Rebelde
<https://archivorebelde.org/>



Últimas publicaciones incorporadas

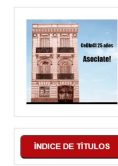

América Lee. Portal de revistas latinoamericanas
<https://americalee.cedinci.org/>

Linked Open Data Projects in Spain

DATOS-BNE-ES Inicio Búsquedas avanzadas Búsqueda de antiguos poseedores Ayuda

"Datos.bne.es es un reflejo en tiempo real del catálogo oficial de la BNE, sino que se actualiza periódicamente mediante procesos de carga y transformación de datos". Se recomienda el uso de Mozilla Firefox para la navegación en este buscador.

El portal de datos bibliográficos de la Biblioteca Nacional de España

Datos.bne.es propone al usuario un nuevo modo de acercarse a las colecciones y recursos de la Biblioteca Nacional de España. Es un proyecto de publicación de datos como Linked Open Data, basado en tecnologías y estándares de la Web. Consulte la ayuda para las instrucciones y consejos de búsqueda.

Buscar una persona, grupo, entidad, el título de una obra o un tema. Ej.: Leonardo da Vinci, ONU, Grapes of Wrath, Aztecas

DATOS-BNE-ES
Contacto: info.datosenlazados@bne.es
Desarrollado por el: Ontology Engineering Group en la Universidad Politécnica de Madrid
Acerca de datos.bne.es

Datos BNE
<https://datos.bne.es/>

BVMC Labs
Descubre los últimos desarrollos de la BVMC

DATOS ENLAZADOS NOVEDADES HERRAMIENTAS NOTEBOOKS PUBLICACIONES

[Inicio](#) / Datos enlazados

Datos enlazados en la Biblioteca Virtual Miguel de Cervantes

INTRODUCCIÓN

El catálogo de la [Biblioteca Virtual Miguel de Cervantes \(BVMC\)](#) contiene más de 300.000 registros que fueron creados originalmente a partir del estándar [MARC21](#). Siguiendo el [plan estratégico](#), el catálogo se actualizó con el [modelo conceptual JRD](#), promovido por el [IIDA](#) y recibió el premio [Data de Calidad Europea](#). El contenido de la base de datos ha sido migrado automáticamente a triplicas [RDF](#) utilizando el vocabulario [FOAF](#) para describir las entidades, así como sus propiedades y relaciones.

data.cervantesvirtual.com ha sido premiado con el [Premio Aneka 2017](#) por su grado de innovación, utilidad e impacto.

El proyecto tiene como objetivo ser una guía para otras instituciones que deseen publicar sus datos en abierto, así como también adoptar las últimas tendencias promovidas por instituciones referentes en el ámbito de las bibliotecas como la [IIDA](#) y el [IIDL](#). Además, los resultados de este proyecto son utilizados como material docente en la [Universidad de Alicante](#).



Datos Biblioteca Virtual Miguel de Cervantes
<https://data.cervantesvirtual.com/datos-enlazados>

POSTDATA Poetry Standardization and Linked Open Data Home Project Our Team News and Events Poetrylab Application Results PoetryLab APPS

Project

Welcome To POSTDATA

The project is conceived from an interdisciplinary point of view and it is structured in three different dimensions to reflect the need of building bridges between the disciplines, users and methodologies: academic and philological, technological, and social and user-oriented.

The project will lead to the creation of a digital platform for poetry edition targeting different kind of users: scholars with academic purposes who want to work on critical digital editions, non-experienced users that want to read, share and learn more about poetic traditions and also companies who will use this resource for different application in fields like education, psychology, tourism or cultural purposes. Accessibility is considered one of the key considerations to ensure the success of the platform so all technologies used will be hidden to most users. In this way, the platform will offer a user-friendly environment for people who do not possess any technical computing abilities.

Project Objectives

- Phiological standardization
- Technical standardization
- Social and user-oriented application

POSTDATA (Poetry Standardization and Linked Open Data)
<https://postdata.linhd.uned.es/>

BIBLIOTECA VIRTUAL MIGUEL DE CERVANTES BVMC

Biblioteca Americana

Catálogo Países Portales Multimedia Estados

Países

- ARGENTINA
- BOLIVIA
- BRASIL
- CHILE
- COLOMBIA
- COSTA RICA
- CUBA
- ECUADOR
- EL SALVADOR
- HONDURAS
- MEXICO
- NICARAGUA
- PANAMA
- PARAGUAY
- PERU
- PUERTO RICO
- URUGUAY
- VENEZUELA

VIDEOTECA

MANUSCRITOS

Novedades

Traducción, edición y originalidad. / por Octavio Paz

La Biblioteca americana de la Biblioteca Virtual Miguel de Cervantes pretende dar a conocer a los autores y obras más representativas de la literatura latinoamericana de todos los tiempos. El usuario de esta Biblioteca americana encontrará en ella una gran cantidad de obras así

Biblioteca Americana
https://www.cervantesvirtual.com/portales/biblioteca_americana/

Secciones y plataformas digitales asociadas a la HNNDM

Navega y consulta de manera gratuita miles de títulos y millones de imágenes que han sido digitalizadas y procesadas para el acceso a los contenidos de publicaciones periódicas nacionales y extranjeras.

Accede a nuestras diversas secciones para conocer las imágenes recién digitalizadas, los títulos liberados, lo más consultado y lo sucedido un día como hoy hace más de 100 años. También, consulta los contenidos de plataformas digitales asociadas a la HNNDM como [SIHENA](#), [SERPREMEX](#) y [PEPINES](#).

Recuerda que todos los títulos contenidos en la HNNDM se encuentran asociados y disponibles en el “[Catálogo general](#)” para que los usuarios puedan obtener mayor información sobre las publicaciones periódicas.



Títulos en la HNNDM:
1,109



Recién digitalizadas

Sección diseñada para el acceso a nuevas imágenes obtenidas por medio de la digitalización o el procesamiento digital de archivos nacidos digitales.



Recién liberados

Títulos completos o años de títulos que por su antigüedad forman parte del dominio público o cuentan con autorización expresa de los titulares de sus derechos de autor.



Gráfica de tiempo

Sección que permite efectuar búsquedas en títulos de periódicos y revistas de la HNNDM en diferentes años.



Sitios relacionados

Recursos, catálogos, repositorios y plataformas digitales generados por el Instituto de Investigaciones Bibliográficas para el estudio de las publicaciones periódicas.

Challenges

- Archive is dispersed and fragmented
- Interdisciplinary and collaborative work
- Familiarity with the available tools
- Common data models

HathiTrust (United States)

<https://www.hathitrust.org/>

HathiTrust  About • The Collection • Member Libraries • Join News & Events • SEARCH GET HELP • LOGIN

Search using keywords Collection • Full Text & All Fields SEARCH

You're searching in Full Text & All Fields for items you can access. Search Help Advanced Search

FROM AROUND THE LIBRARY

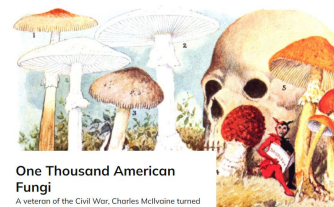

The Bogie Book, 1925
by Demion's
Manufacturing Company



Desde esta aquí: Página de inicio • Colecciones • Revistas culturales de América Latina

Revistas culturales de América Latina



Esta colección contiene revistas culturales retrodigitalizadas de Argentina, Brasil, Chile, Colombia, Cuba, Ecuador, Perú y Puerto Rico del periodo comprendido entre 1880 y 1930.
Más información...

Resultados por página: 12 • Clasificación: Título A-Z • Resultados: 297 • 1 de 30

¡Pulguita!
Lugar de publicación: Buenos Aires
Número de volúmenes: 2

IAI (Germany)

<https://digital.iai.spk-berlin.de/>

Búsqueda

Colección

Revistas culturales de América Latina (21)
Argentina (21)
Perú (19)
Brasil (6)
Colombia (5)
Cuba (3)
Ecuador (3)
Uruguay (3)
México (2)
Chile (1)
Paraguay (1)
Puerto Rico (1)

Creador

Berliozquia Amelia (1)
Bovilacqua Clovis (1)
Botelho, Martinho (1)
Cardenal, Víctor M. (1)
Korn, Julio (1)
Ramos, Samuel (1)

Hemeroteca Digital BLAA (Colombia)

<https://babel.banrepcultural.org/>

Banco de la República
Explorar • Acerca de • Nuestras colecciones • Proyectos web • Recursos electrónicos • Herramientas

Colecciones

- Selecciones todas las colecciones
- Fondo Arcadio Sampedro
- Academ Cultural Popular - Radio Sabana
- Asamblea Nacional Constituyente - 1991
- Biblioteca regional andina central de Colombia
- Biblioteca-Banca de los Pueblos Indígenas de Colombia

Tendencia política

- Liberal (152)
- Conservador (81)
- Liberal Independiente (40)
- Conservador Neoromista (28)
- Revolucionario (27)
- Liberal Radical (23)
- Conservador Histórico (8)
- Federalista (4)
- Centralista (3)
- Liberal Democrático (2)

Alma Joven: órgano de la academia Menéndez Pelayo
Bogotá (Colombia)
1917
A finales del siglo XIX y principios del XX las funciones de las revistas culturales se encaminaron en la divulgación de obras literarias de autores locales y extranjeros, publicación de poemas, cuentos y novelas. En general, su objetivo era acercar al público a las producciones culturales que circulaban en el momento.

Anales de Jurisprudencia: órgano de la Sociedad Colombiana de Jurisprudencia
Bogotá (Colombia)
1896-1901
Órgano de Jurisprudencia órgano de la Sociedad Colombiana de Jurisprudencia se estableció como el órgano oficial de la Sociedad Colombiana de Jurisprudencia.

Anales de la Asamblea Departamental del Atlántico
Barranquilla (Colombia)
1935-1942
Órgano de la Asamblea Departamental del Atlántico fue una publicación de "Anales de la Asamblea Departamental", pero en mayo de 1941, en su última edición.

Anales de la Asamblea Nacional

Revistas Literarias y Culturales Colombianas : [78] Página de inicio de la colección

Buscar

Fecha Publicación Autor Título Materia

Suscríbete para recibir un correo electrónico cada vez que se introduzca un ítem en esta colección. Suscribir 100 100 100 100 100

Elementos (mostrados por Fecha de envío en Descendente orden): 1 a 20 de 78

Fecha de publicación	Título	Autor(es)
31-jul-1881	La Golondrina, No. 6, Julio, 1881	Vilva, Esteban; Bolero Ruiz, Juan José; Masferrer, Alfred; de Uribe Aragón, Manuel; Echeverri, Camilo Antonio
17-jul-1881	La Golondrina, No. 6, Julio, 1881	Campesano, Ramón de Botero Ruiz, Juan José; Uribe Aragón, Manuel; Echeverri, Camilo Antonio; Bello, José A.; Botero Guerra, Camilo
3-jul-1881	La Golondrina, No. 4, Julio, 1881	Byron, George Gordon; Rayo Méjico de Fitz Bolero Ruiz, Juan José; Rubio Carballo, J.; Anzuat, Antonio; Vincent, J. M.; Echeverri, Camilo; Antonio; Ospina, Pedro; Neg. C. R. M. de L.; Zúñiga, Juan Clemente

Biblioteca Digital UdeA (Colombia)

<https://bibliotecadigital.udea.edu.co>

Otras opciones relacionadas

Autor

- Stein Cano, Baldomero (2)
- Cuevas Márquez, Emilio (1)
- Pérez Triana, Santiago (1)
- Ramos Uribeana, Alfredo (1)
- Pérez, Enrique (1)
- Epifanía, Carlos (1)
- Pérez Lleras, Enrique (1)
- Restrepo, Saturnino (1)
- Uramano, Miguel de (1)
- Cunningham Graham, Robert Bontine (1)

Título

- Literatura (2)
- Literature (2)

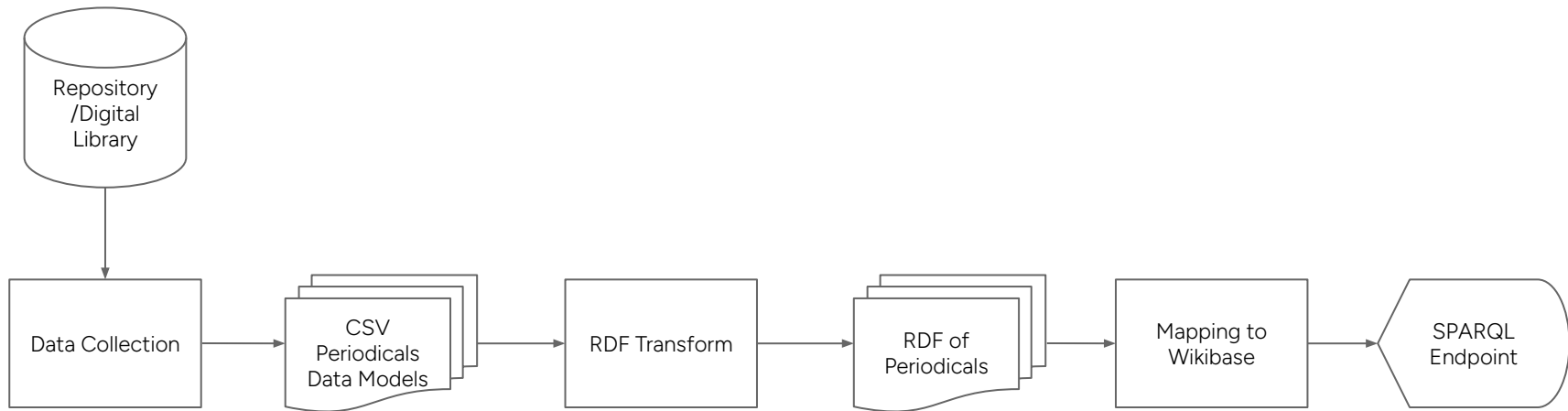

RDFS, Dublin
Core, BIBO,
FOAF

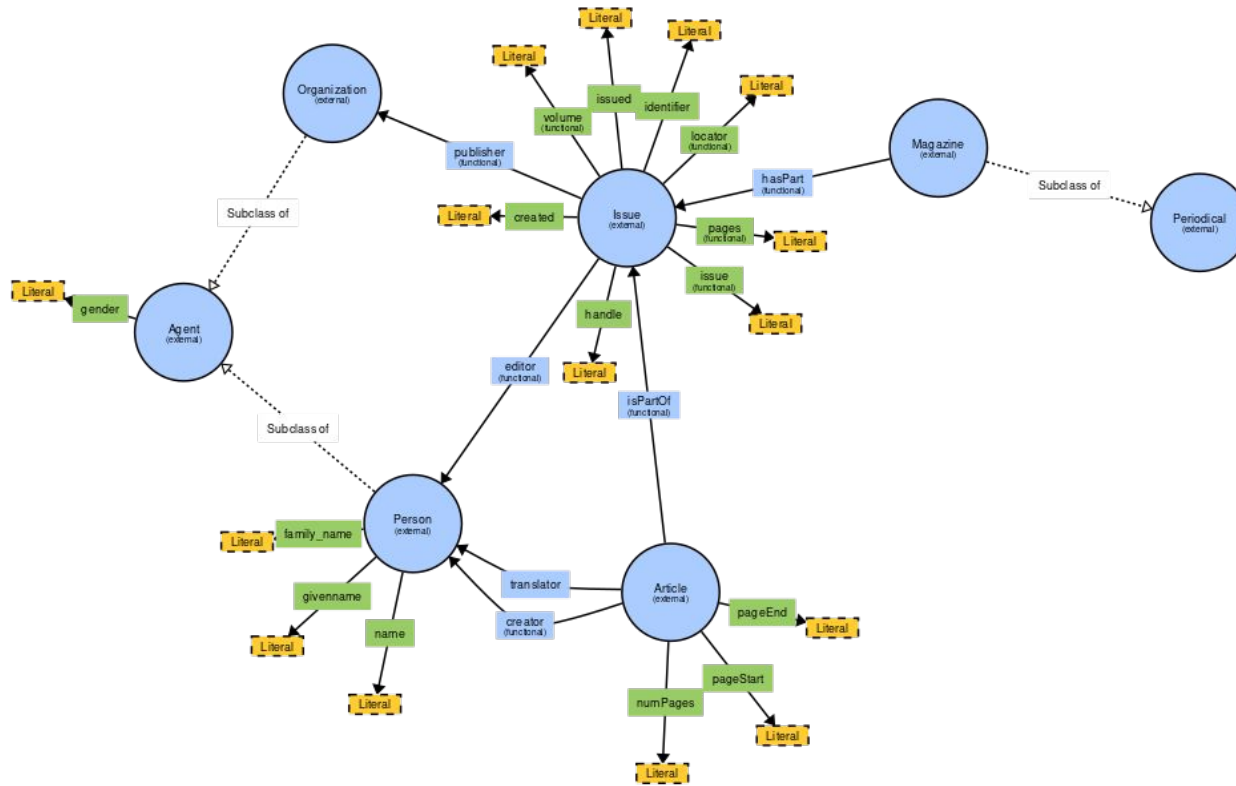

Example of Data Model (Ontology)

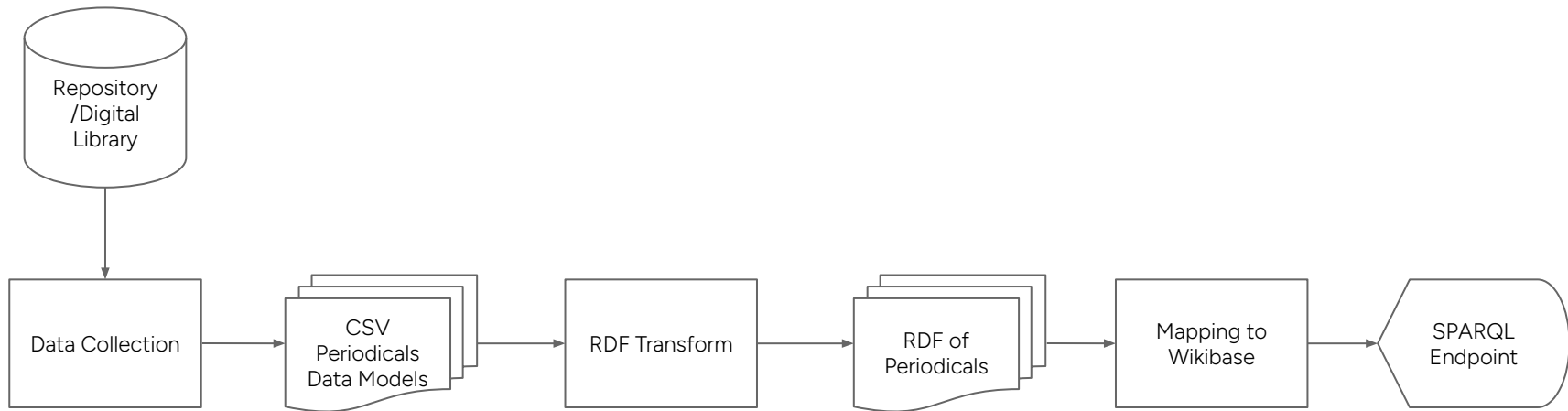

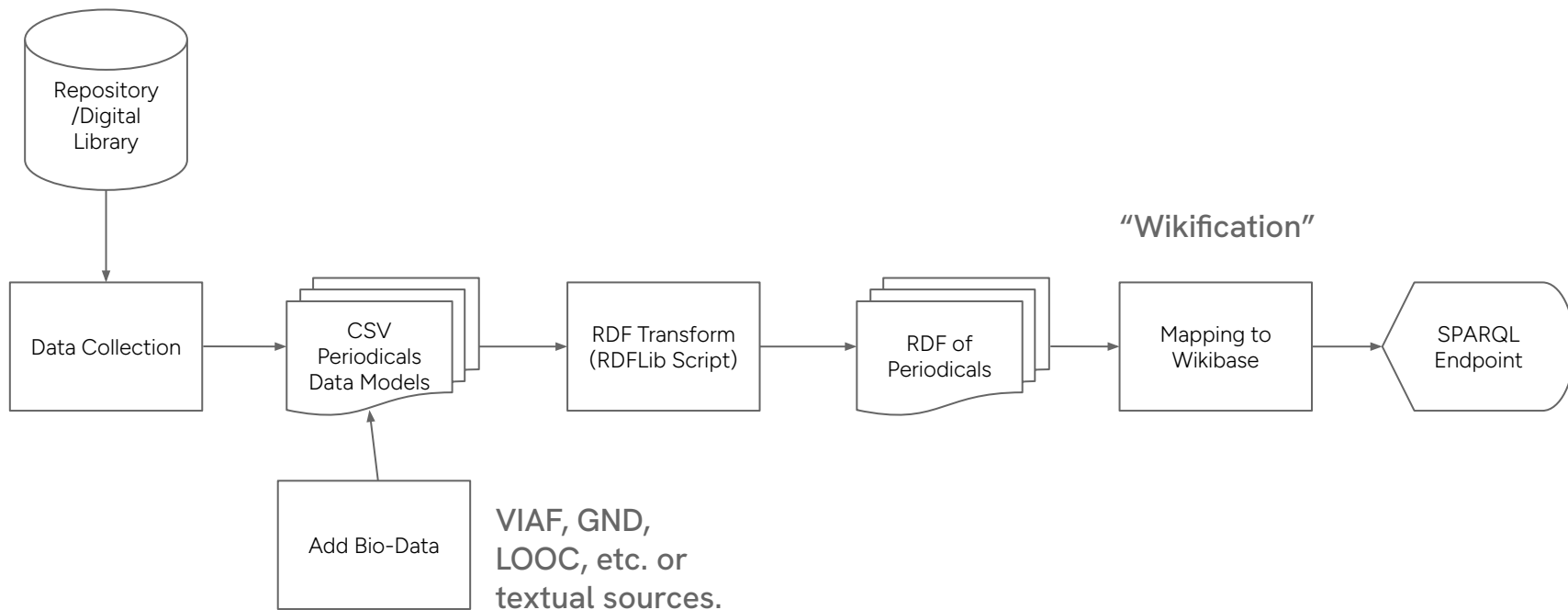

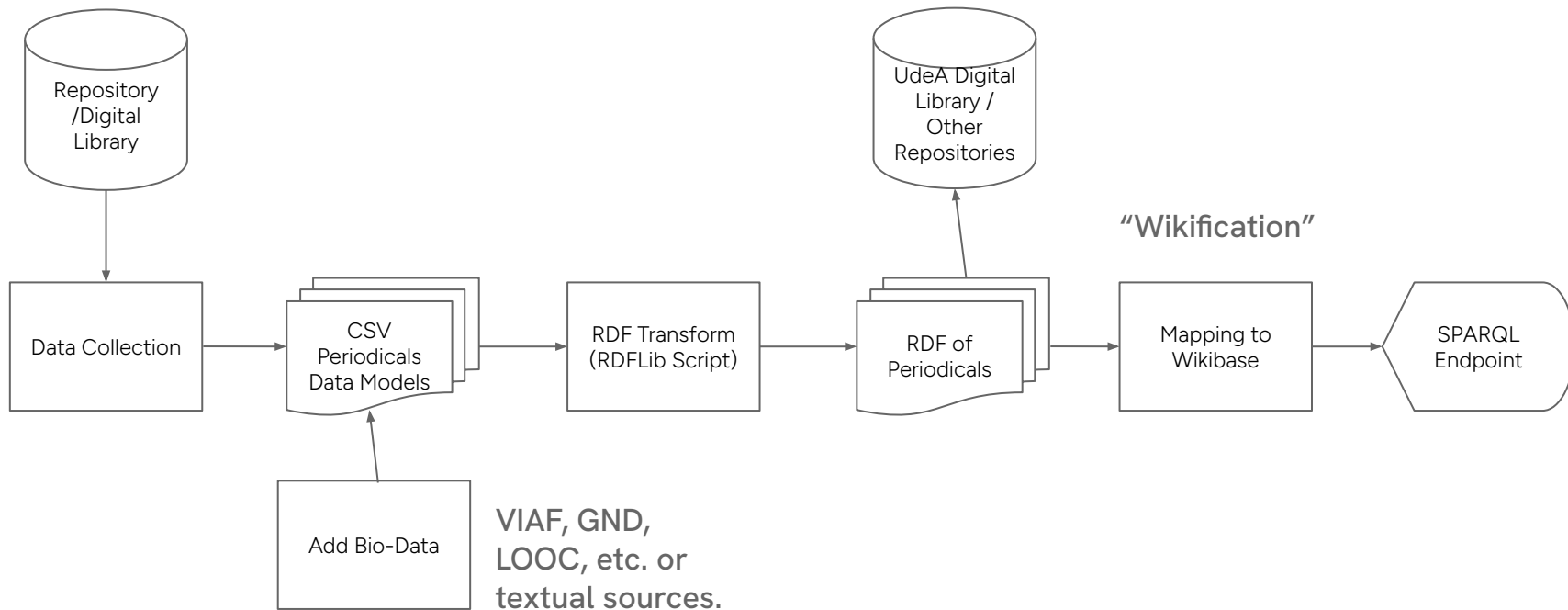

Finally...

Estudios revisteriles en red
(Universidad de Antioquia,
Medellín, Colombia)

Estudios revisteriles en red

Coloquio sobre revistas culturales y
literarias latinoamericanas



13 a 15
Agosto 2024

**Programación e
inscripción:**



Presencial: Universidad de Antioquia
(Medellín, Colombia)

Virtual: vía Zoom

Organizan:



**UNIVERSIDAD
DE ANTIOQUIA**

EBERHARD KARLS
UNIVERSITÄT
TÜBINGEN



Link for watching the full event on Youtube:

<https://acortar.link/LXFdxr>

Thanks for your attention!

Danilo Penagos Jaramillo
Eberhard Karls Universität Tübingen
danilo.penagos@udea.edu.co

International Conference
Linked Open Data and Literary Studies
November 19-20, 2024
Freie Universität Berlin